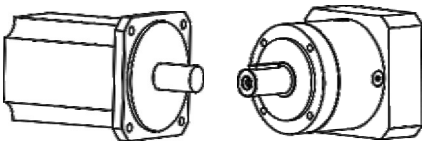
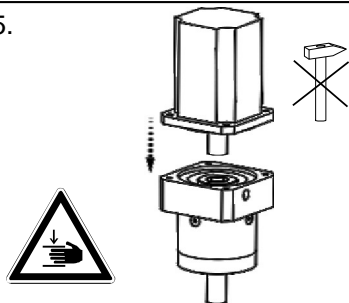
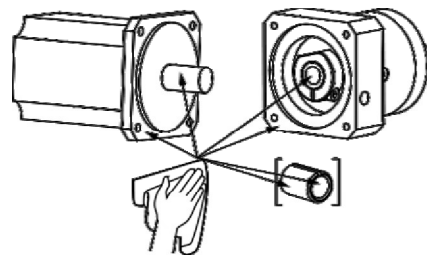
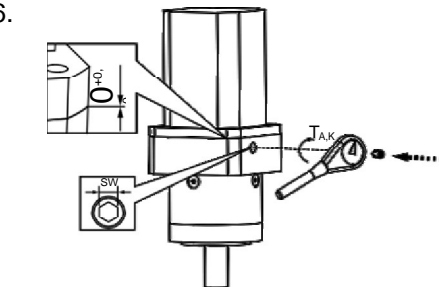
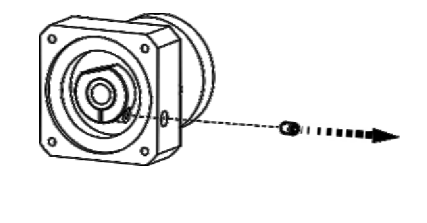
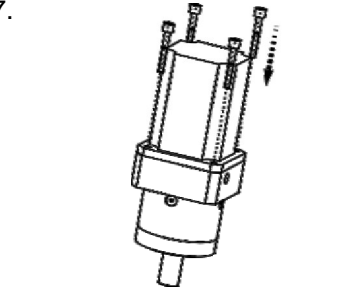
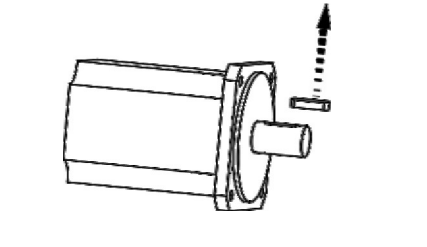

<p>1.</p> 	<p>DE DIN 42955-N richtiger Motor? Richtiges Getriebe?</p> <p>GB DIN 42955-N right motor? Right gearbox?</p> <p>FR DIN 42955-N moteur adapté ? Réducteur adapté ?</p> <p>IT DIN 42955-N motore corretto? Riduttore corretto?</p> <p>ES DIN 42955-N motor correcto? Reductor correcto?</p>	<p>5.</p> 	<p>DE Klemmschraube öffnen, $d_{\text{Motor}} < d_{\text{Hohlwelle}}$: Buchse verwenden, Motormontage bevorzugt in vertikaler Position, Motor in Getriebe fügen</p> <p>GB Open clamping screw, $d_{\text{motor}} < d_{\text{hollow shaft}}$: use bushing, motor mounting preferred in vertical position, fit the motor in the gear</p> <p>FR Dévisser la vis de serrage, $d_{\text{moteur}} < d_{\text{arbre creux}}$: utiliser une douille, monter le moteur de préférence en position verticale, insérer le moteur dans le réducteur</p> <p>IT Aprire la vite di bloccaggio, $d_{\text{motore}} < d_{\text{dalbero cavo}}$: utilizzare la boccia, montaggio motore preferibile in posizione verticale; accoppiare il motore al riduttore</p> <p>ES Abrir el tornillo de sujeción, $d_{\text{Motor}} < d_{\text{árbol hueco}}$: Utilizar un casquillo, efectuar el montaje del motor preferentemente en posición vertical, insertar el motor en el reductor</p>
<p>2.</p> 	<p>DE Fettfrei reinigen, eventuelle Beschädigungen entfernen</p> <p>GB Clean grease free, rectify any damages</p> <p>FR Dégraisser, éliminer les endommagements éventuels</p> <p>IT Sgrassare, rimuovere eventuali danneggiamenti</p> <p>ES Limpiar de grasa, eliminar cualquier posible daño</p>	<p>6.</p> 	<p>DE Motorflansch muss an Getriebeflansch anliegen, Klemmring mit $T_{A,K}$ anziehen, Abdeckschraube einschrauben</p> <p>GB Motor flange adjacent on gear flange, tighten clamping ring with $T_{A,K}$, tighten cover screw</p> <p>FR Le flasque du moteur doit adhérer au flasque du réducteur, serrer la bague de serrage avec $T_{A,K}$, visser la vis de protection</p> <p>IT La flangia motore deve essere a contatto con la flangia riduttore, Serrare l'anello di bloccaggio a $T_{A,K}$, avvitare la vite di copertura</p> <p>ES La brida del motor tiene que descansar sobre la brida del reductor, apretar la junta de unión con $T_{A,K}$, atornillar el tapón roscado</p>
<p>3.</p> 	<p>DE Abdeckschraube entfernen, Stellung der Klemmschraube justieren</p> <p>GB Remove cover screw, adjust position of clamping screw</p> <p>FR Déposer la vis de protection, ajuster la position de la vis de serrage</p> <p>IT Rimuovere la vite di copertura, regolare la posizione della vite di bloccaggio</p> <p>ES Quitar el tapón roscado, ajustar la posición del tornillo de sujeción</p>	<p>7.</p> 	<p>DE Schrauben mit der Festigkeitsklasse 8.8 verwenden, Schrauben müssen gesichert werden; Anzugsmoment ($T_{A,S}$) der Schraube: 90% der Schraubenstreckgrenzenutzen, Schrauben mit $T_{A,S}$ und über Kreuz anziehen</p> <p>GB Use screws with the property class 8.8, screws must be secured, tightening torque ($T_{A,S}$) of the screw: use 90% of screws yield stress, tighten screws with $T_{A,S}$, screws tighten crosswise</p> <p>FR Utiliser des vis à Classe de qualité de 8.8, les vis doivent être bloquées; couple de serrage ($T_{A,S}$) des vis: utiliser 90% de la limite d'élasticité des vis, serrer les vis avec $T_{A,S}$ en croix</p> <p>IT Utilizzare viti con una classe di resistenza minima di 8.8; fissare le viti; coppia di serraggio ($T_{A,S}$) della vite: lizzare il 90% del limite di elasticità, serrare le viti a $T_{A,S}$ e in sequenza incrociata</p> <p>ES Emplear tornillos con una Clase de resistencia de 8.8; hay que fijar los tornillos; par de apriete ($T_{A,S}$) de los tornillos: emplear un 90% del límite de elasticidad; apretar los tornillos con $T_{A,S}$, y hacerlo en cruz</p>
<p>4.</p> 	<p>DE Bei Motor mit Passfeder muss diese entfernt werden</p> <p>GB If the motor has a feather key, remove it</p> <p>FR Déposer celle-ci sur les moteurs à clavette</p> <p>IT In caso di motore con chiavetta, rimuoverla</p> <p>ES En caso de motor con chaveta, hay que quitar ésta</p>		

Getriebe/ Gearbox/ Réducteur/ Riduttore/ Reductor	GPLe40		GPLe60		GPLe80			
$T_{A,K}$ (Nm)	2	4,5	4,5	9,5	9,5	16,5		
SW (mm)	2,5	3	3	4	4	5		